

BURMISTRZ

mgr Ignacy Pogodziński

INFORMACJA

dotycząca gospodarowania mieniem komunalnym gminy Szubin

za okres od 1 stycznia do 5 listopada 2003 roku

Gospodarka nieruchomościami komunalnymi należy do właściwości Rady Miejskiej i Burmistrza Gminy i Miasta Szubin, który jest organem wykonawczym tej Rady. Organy powyższe wykonując nałożone na nie zadania publiczne, gospodarują we własnym imieniu i na własną odpowiedzialność mieniem komunalnym Gminy Szubin, podejmując rozwiązania zmierzające do polepszenia efektywności wykorzystania tego mienia oraz jego ochronie.

Przez obrót nieruchomościami należy rozumieć nabywanie przez gminę własności i innych praw do nieruchomości, a także zbywanie tych praw na rzecz osób fizycznych i prawnych.

W ramach swoich uprawnień, Rada Miejska w Szubinie upoważniła Burmistrza Gminy i Miasta Szubin do gospodarowania majątkiem gminy, podejmując m.innymi obowiązujące nadal uchwały:

- Nr XXXII/257/98 z dnia 18 lutego 1998r. w sprawie określenia zasad nabycia, zbycia i obciążania nieruchomości gruntowych oraz ich wydzierżawiania lub najmu na okres dłuższy niż trzy lata,

- Nr XXXII/258/98 z dnia 18 lutego 1998r. w sprawie wyrażenia zgody na udzielanie bonifikat od ceny sprzedaży nieruchomości stanowiących własność Gminy Szubin, zbywanych w drodze bezprzetargowej,

Nasza jednostka samorządowa aktualnie może dysponować tylko tym majątkiem, którego własność została ujawniona w księgach wieczystych i tylko w odniesieniu do tego majątku podejmowane są stosowne działania.

Stan majątku Gminy Szubin przedstawia **Załącznik Nr 1** do niniejszej informacji, w którym wyszczególniona jest wartość oraz powierzchnia gruntów, a także dane dotyczące rodzaju praw majątkowych.

Udziały w obcych podmiotach gospodarczych, to aporty w spółkach i tak:

- Komunalnym Przedsiębiorstwie Wodociągów i Kanalizacji Spółka z o.o. z siedzibą w Szubinie – **9.375.000,- zł**,
- Komunalnym Przedsiębiorstwie Energetyki Ciepłej Spółka z o.o. z siedzibą w Bydgoszczy – **1.400.000,- zł**.

W ramach uprawnień wynikających m. innymi z ustawy z dnia 21 sierpnia 1997r. o gospodarce nieruchomościami oraz uchwały Nr XXXII/257/98 Rady Miejskiej w Szubinie z dnia 18 lutego 1998r. w sprawie określenia zasad nabycia, zbycia i obciążania nieruchomości gruntowych oraz ich wydzierżawiania lub najmu na okres dłuższy niż trzy lata, Gmina Szubin dokonywała nabycia i zbycia nieruchomości gruntowych i zabudowanych.

W 2003 roku Agencja Nieruchomości Rolnych przekazała Gminie Szubin nieruchomości bliżej opisane w **Załączniku Nr 2** do informacji o łącznej wartości **132.300,- zł**.

W Kołaczkwowie przekazano nam działkę na powiększenie boiska szkolnego, w Małych Rudach nieruchomość zabudowaną ca cele prowadzenia świetlicy wiejskiej, w Szubinie nabyliśmy park przy ul. Nakielskiej, a pozostałe nieruchomości stanowią drogi.

Aktem notarialnym z dnia 17 września 2003 roku Powiat Nakielski w formie darowizny przekazał Gminie Szubin nieruchomości na cele związane z realizacją zadań wynikających z zakresu podstawowej opieki zdrowotnej o łącznej wartości **680.016,80 zł**, w tym grunt 19.726,40 zł , które opisane są w **Załączniku Nr 3** do tej informacji.

W ramach gospodarowania mieniem komunalnym dokonano zamiany nieruchomości, w wyniku których pozyskano grunty m. innymi pod drogi. Szczegółowe zestawienie dokonanych zamian zawiera **Załącznik nr 4**.

Gmina Szubin dokonała sprzedaży nieruchomości zarówno w drodze przetargów jak również w formie bezprzetargowej. W wyniku przetargów sprzedano działki w Szubinie przy ul. Sportowej oraz Kcyńskiej Nowe Osiedle. Pozostałe nieruchomości zostały zbyte w drodze bezprzetargowej. Sprzedano nieruchomości wyszczególnione w **Załączniku Nr 5**, uzyskując dochody w kwocie **241.506,00 zł**.

Kontynuując prywatyzację zasobów mieszkaniowych, od początku 2003 roku sprzedano 15 lokali mieszkalnych uzyskując kwotę **42.829,- zł**. Należy zaznaczyć, że większość ceny sprzedaży mieszkań wykazanych w **Załączniku Nr 6** do niniejszej informacji na wnioski nabywców została

rozłożona na raty roczne, gdyż nie posiadali oni środków finansowych na zapłatę całej ceny sprzedaży przed zawarciem aktu notarialnego.

Zdając sobie sprawę, że zakup mieszkania jest dla wielu rodzin sporym wydatkiem, Rada Miejska wprowadziła szereg udogodnień przy nabywaniu komunalnych mieszkań na własność podejmując uchwały wymienione na wstępie niniejszej informacji, a dotyczące przede wszystkim udzielania bonifikat. W tej sytuacji rodzinom, które nie mają innej możliwości pozyskania własnego mieszkania stworzono możliwość nabycia na własność lokali mieszkalnych na preferencyjnych warunkach, co stwarza szansę stabilizacji dla właściciela i jego rodziny mogącej przejąć mieszkanie np. w drodze dziedziczenia.

Prywatyzacja zasobów mieszkaniowych w dalszym ciągu jest kontynuowana. Występujemy do najemców lokali mieszkalnych z propozycją wykupienia zajmowanych mieszkań. Sukcesywnie zainteresowane osoby składają dokumenty, a po zgromadzeniu całości niezbędnych załączników, Burmistrz Gminy i Miasta Szubin podejmuje stosowne decyzje w sprawie sprzedaży.

Jest oczywiste, że gmina nie może wyzbyć się wszystkich lokali. Pewna ich liczba musi pozostać własnością samorządu, aby w ten sposób zaspokajać potrzeby mieszkaniowe tych osób lub rodzin, których nigdy nie będzie stać na własne mieszkanie. To właśnie do zadań własnych gminy należy m.in. troska o zaspokojenie potrzeb mieszkaniowych społeczności lokalnej, wobec czego pewna liczba mieszkań musi mieć charakter socjalny.

Na 2004 rok planuje się uzyskać następujące dochody z tytułu wykonywania prawa własności:

- wpłaty z opłat za zarząd, użytkowanie i użytkowanie wieczyste nieruchomości,
- dochody z dzierżawy nieruchomości gruntowych,
- wpływy ze sprzedaży mienia komunalnego Gminy Szubin.

Planuje się przeznaczyć do sprzedaży teren przekazany Gminie Szubin przez Wojewodę Kujawsko – Pomorskiego, którym wcześniej dysponował Zakład Poprawczy w Szubinie. Po wejściu w życie miejscowego planu zagospodarowania przestrzennego terenów rejonu ulic Kcyńskiej, Leśnej i Pałuckiej w Szubinie, zlecimy dokonanie podziału geodezyjnego tych terenów w celu przygotowania do sprzedaży wydzielonych nieruchomości gruntowych. Przewiduje się, że uzyskamy do sprzedaży ponad 30 działek z przeznaczeniem pod budownictwo mieszkaniowe oraz mieszkaniowe z dopuszczeniem usług.

Ponadto w trakcie realizacji są prace związane z podziałem geodezyjnym dalszej części nieruchomości przy ul. Kcyńskiej Nowe Osiedle (prawa strona). Po dokonaniu podziału i utworzeniu odrębnej księgi wieczystej wydzielone nieruchomości zostaną wycenione i przeznaczone do sprzedaży.

W 2004 roku również będą do sprzedaży nieruchomości gruntowe, które dotychczas wykorzystywane były na cele rolne (Skórzewo, Rynarzewo, Stary Jaruzyn, Ciężkowo).

W dalszym ciągu kontynuowana będzie sprzedaż lokali mieszkalnych na rzecz najemców. Systematycznie wyceniane są nieruchomości zabudowane, a ponadto zlecamy aktualizację wycen na te mieszkania, w odniesieniu do których wyceny utraciły ważność.

Gospodarowanie mieniem komunalnym polega nie tylko na pozyskiwaniu środków finansowych ze sprzedaży lub oddania w użytkowanie wieczyste nieruchomości gruntowych, ale także na wydzierżawianiu i wynajmowaniu ich na rzecz osób fizycznych i prawnych. Również wydzierżawiane są różnego rodzaju lokale użytkowe.

Ponadto dzierżawą i najmem objęte są nieruchomości gruntowe na terenie miasta, na cele związane z prowadzeniem działalności usługowo - handlowej oraz grunty pod tymczasową lokalizację garaży.

Natomiast na terenie wiejskim grunty wydzierżawiane są głównie na cele związane z uprawami polowymi.

W celu sprawnego przygotowania dokumentacji niezbędnej do obrotu nieruchomościami, obsługę geodezyjną zapewnia nam wyłoniona w drodze przetargu firma pod nazwą "Przedsiębiorstwo GEO - GRAF z siedzibą w Szubinie".

Również w drodze przetargu ustalono wykonawcę na wyceny nieruchomości, którym jest Biuro Wyceny i Handlu "SZACUNEK" z Wągrowca.

Wyłonieni w drodze przetargów wykonawcy wymienionych prac sukcesywnie i terminowo przekazują nam niezbędne dokumenty. Należy podkreślić fachowość oraz rzetelność przekazywanych nam materiałów, gdyż do chwili obecnej nie spotkaliśmy się z krytycznymi uwagami na temat tych opracowań.

W celu szerszego rozpropagowania prowadzonej gospodarki mieniem komunalnym, a w szczególności obrotu nieruchomościami, Burmistrz Gminy i Miasta Szubin podaje do publicznej wiadomości wszelkie ogłoszenia nie tylko na tablicy informacyjnej w Urzędzie Gminy i Miasta, ale również na tablicach informacyjnych na terenie miasta, w sołectwach - w sposób zwyczajowo przyjęty w tych miejscowościach oraz w prasie lokalnej.

Opracowała: Małgorzata Kwast
5 listopada 2003r.

mgr Ignacy Pogodziński

**MAJĄTEK GMINY SZUBIN
WARTOŚĆ NA DZIEŃ 5 listopada 2003r.**

| Lp | Wyszczególnienie składników mienia komunalnego | Wartość początkowa na dzień 01.01.2003r. | Przychody (od 1.01 do 3.11) | Rozchody (od 1.01 do 3.11) | Wartość na dzień 05.11.2003r. |
|----|--|--|-----------------------------|----------------------------|-------------------------------|
| 1 | 2 | 3 | 4 | 5 | 6 |
| 1 | Grunty stanowiące własność Gminy Szubin | 5.439.637,60 zł | 187.309,40 zł | 31.199,20 zł | 5.595.747,80 zł |
| | | 4.606.572 m ² | 59.458 m ² | 67.163 m ² | 4.598.867 m ² |

ciąg dalszy tabeli

| Dane dotyczące rodzaju praw majątkowych – - z rubryki 6 zestawienia przypada na: | | | | | |
|---|----------------------|--------------------------|------------------------|--------------------------|-----------------------|
| 7 | | | | | |
| Prawo własności | Mienie w zarządzie | Użytkowanie wieczyste | | Dzierżawa | Użyczenie |
| | | razem | w tym osoby fizyczne | | |
| 3.614.489,90 zł | 548,00 zł | 465.103,90 zł | 49.982,00 zł | 1.515.313 zł | 293,00 zł |
| 1.986.755 m ² | 1.021 m ² | 1.191.209 m ² | 168.770 m ² | 1.401.770 m ² | 18.112 m ² |

Sporządziła: Małgorzata Kwast
5 listopada 2003r.

mgr Ignacy Pogodziński

**Nieruchomości nabyte od Agencji Własności Rolnej Skarbu Państwa
w 2003 roku**

| Lp | Położenie | Numer działki | Powierzchnia (m ²) | Wartość gruntu (zł) |
|----|-----------------------|-------------------------------|-----------------------------------|------------------------|
| 1 | Kołaczkowo | 98/17 | 1.181 | 2.300,- |
| 2 | Małe Rudy (światlica) | 165/2 | 1.539 | 20.000,- |
| 3 | Szubin, ul. Nakielska | 30/41 | 15.227 | 80.000,- |
| 4 | Chobielin | 134/1, 134/2, 133/1, 133/8 | 1.836 | 2.535,- |
| 5 | Drogosław | 28/5 | 200 | 276,- |
| 6 | Kołaczkowo | 134/4 | 700 | 967,- |
| 7 | Retkowo | 113/6 | 200 | 276,- |
| 8 | Skórzewo | 36/8 | 1.800 | 2.486,- |
| 9 | Smolniki | 476, 540 | 12.813 | 17.695,- |
| 10 | Szkocja | 110/7 | 800 | 1.105,- |
| 11 | Zamość | 463/2, 515/1 | 1.268 | 1.760,- |
| 12 | Wąsosz | 265/17 | 2.100 | 2.900,- |
| | Razem: | | 39.664 m² | 132.300,- zł |

Sporządziła: Małgorzata Kwast
5 listopada 2003r.

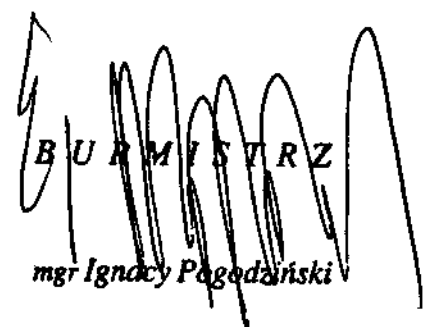
BURMISTRZ
mgr Ignacy Pogodziński

**Nieruchomości nabyte od Powiatu Nakielskiego
na cele związane z realizacją zadań wynikających
z zakresu podstawowej opieki zdrowotnej**

| Lp. | Położenie nieruchomości | Numer działki | Wartość w zł | |
|--------|-----------------------------|---------------|--------------|-----------------------------------|
| | | | grunt | budynki (wartość inwentarzowa) |
| 1 | 2 | 3 | 6 | 7 |
| 1. | Tur gmina Szubin | 272/1 | 3.481,60 | 40.110,57 |
| | | | | 208.651,25 |
| | | | | 36.820,82 |
| 2. | Rynarzewo gmina Szubin | 835/1 | 3.658,40 | 46.087,63 |
| 3. | Chomętowo gmina Szubin | 25/2 | 2.720,00 | 47.868,27 |
| 4. | Królikowo gmina Szubin | 509/1 | 2.992,00 | 155.793,59 |
| 5. | Szubin ul. Kościuszki 18 | 1430/2 | 6.874,40 | 118.386,68 |
| | | | | 1.428,22 |
| | | | | 5.143,37 |
| Razem: | | | 19.726,40 | 660.290,40 |

Sporządziła: Małgorzata Kwast
5 listopada 2003r.

BURMISTRZ
mgr Ignacy Pogodziński

Zamiany nieruchomości dokonane w okresie od 1 stycznia do 5 listopada 2003r.

| Lp | Strona zamiany | Nabycie przez Gminę Szubin | | | | Zbycie przez Gminę Szubin | | | |
|----|---------------------|---|---------------------------|-----------------------|-----------------------------|---------------------------|------------|------------------------|--|
| | | Położenie | Nr działki | Pow.(m ²) | Wartość (zł) | Położenie | Nr działki | Pow. (m ²) | Wartość (zł) |
| 1 | Nadleśnictwo Szubin | Tur Chomętowo Smolniki - (droga) | 128/11 330/2 LP 657 | 4.436 1.200 702 | 8.380,- 1.310,- 765,- | Tur | 243 | 8.600 | 1,2 (1990r.) 10.440,- (aktualnie) |
| 2 | L.S.Lemańscy | Konopnickiej (poszerzenie) | 86/3 | 100 | 9.167,- | Gen. Bema | 2362/1 | 57 | 0,9 (1990r.) 9.301,- (aktualnie) |
| 3 | L.Gutkowski | Rynarzewo (drogi) | 498/5, 498/6, 461/7 | 1.454 | 15.661,- | Sportowa | 812/43 | 1.400 | 16,8 (1990r.) 11.466,- (aktualnie) |
| | | Razem nabycie: | | 7.892 | 35.283,- | Razem zbycie: | | 10.057 | 18,9 (1990r.) 31.207,- (aktualnie) |

Uwaga: 1990r.- oznacza wartość w dniu komunalizacji

Sporządziła: Małgorzata Kwast
5 listopada 2003r.

BURMISTRZ
mgr Ignacy Pogodziński

**Zbycie nieruchomości stanowiących własność Gminy Szubin
w okresie od 1 stycznia do 5 listopada 2003r.**

| Położenie | Nr działki | Pow. (m²) | Cena zbycia (zł) |
|---|---|-----------------------------|-------------------------|
| Szubin ul. Sportowa | 812/34 | 1.670 | 16.000,00 |
| Szubin ul. Kcyńska NO | 1730/10, 1730/11, 1731/2 | 7.952 | 76.000,00 |
| Szubin ul. Reja (5 działek na poszerzenie) | 1435/9, 1435/10, 1435/7, 1435/4, 1435/8 | 554 | 3.167,00 |
| Sosnowa | 2089 | 600 | 4.000,00 |
| Skórzewo (zabudow.) | 28/8 | 684 | 1.838,00 (raty) |
| Jaruzyn | 16/6 | 2.718 | 561,00 (raty) |
| Szubin, ul.Kcyńska NO | 814/7 | 3.867 | 59.000,00 |
| Szubin, ul.Kcyńska NO | 814/6 | 3.866 | 58.000,00 |
| Słonawy | 164 | 1.200 | 12.600,00 |
| Szubin, ul.J.Dąbrowskiego (na poszerzenie) | 2283/13, 2283/16, 2283/14, 2283/17 | 108 | 10.340,00 |
| Razem zbycie: | | 23.219,00 | 241.506,00 |

Sporządziła: Małgorzata Kwast
5 listopada 2003r.

mgr Ignacy Pogodziński

**Sprzedaż lokali mieszkalnych na rzecz najemców
w okresie od 1 stycznia do 5 listopada 2003r.**

| Lp. | Położenie | Ilość lokali | Dochód w zł |
|---------------|-------------------------------|--------------|-----------------|
| 1. | Szubin, ul. Kcyńska 32 | 3 | 7.928,- |
| 2. | Szubin, ul. Kcyńska 36 C | 3 | 12.172,- |
| 3. | Szubin, ul. Kcyńska 36 D | 3 | 5.042,- |
| 4. | Szubin, ul. Plac Wolności 3 A | 1 | 2.930,- |
| 5. | Szubin, ul. Plac Wolności 3 B | 1 | 1.763,- |
| 6. | Kornelin 10 | 3 | 12.080,- |
| 7. | Samokłęski Małe 13 | 1 | 914,- |
| Razem: | | 15 | 42.829,- |

Sporządziła: Małgorzata Kwast
5 listopada 2003r.

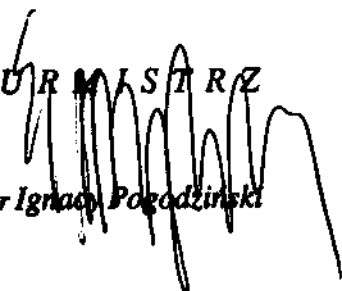
B U R M I S T R Z

mgr Ignacy Pogodziński

Projekt budżetu Gminy Szubin na 2004 rok

Projekt budżetu Gminy na 2004 rok został opracowany na podstawie przewidywanego wykonania dochodów i wydatków budżetu gminy za 2003 rok. Otrzymano także wskaźniki z Ministerstwa Finansów dotyczące planowanych wielkości części subwencji oświatowej, i subwencji wyrównawczej składającej się z kwoty podstawowej i uzupełniającej. W subwencji tej zawarto kwoty dotacji na dodatki mieszkaniowe i oświetlenie dróg, których gmina nie jest zarządcą w wysokościach jakie otrzymano w 2002 roku. Zgodnie z nową ustawą o dochodach gmin, która będzie obowiązywała od 2004 roku i powyższe zadania będą zadaniami własnymi gmin.

Podano także planowaną kwotę udziału w podatku dochodowym od osób fizycznych która na 2004 rok jest wyższa o kwotę 800.000,- zł.

Korzystano także z materiałów opracowanych przez Ministerstwo Finansów do opracowania budżetu państwa. Zawierały one wskaźniki dotyczące wzrostu wynagrodzeń w sferze budżetowej i cen towarów oraz usług.

Na podstawie powyższych danych Zarząd Gminy i Miasta podjął uchwałę określającą wskaźniki do opracowania budżetu gminy na 2003 rok.

Uchwalono, że średni wzrost wydatków rzeczowych w stosunku do przewidywanego wykonania roku 2003 będzie wynosił 2% natomiast wynagrodzenia wzrosną przeciętnie o 3,0% w stosunku do roku 2003. W niektórych działach zaplanowany jest większy wzrost wynagrodzeń. Wynika to z zaplanowanych do wypłaty w 2004 roku nagród jubileuszowych i odpraw emerytalnych..

Ustalono, że stawki podatkowe pozostają na tym samym poziomie co w roku 2003 z wyjątkiem niektórych stawek dotyczących podatku od posiadania środków transportowych, które należało podwyższyć zgodnie z obwieszczeniem Ministra Finansów z dnia 20 października 2003 roku.

Opracowany projekt dochodów na 2004 rok wynosi 27.546.754,- zł i jest wyższy od przewidywanego wykonania w 2003 roku o 15,64%.

Dochody zaplanowane do realizacji są szczegółowo ujęte w załącznikach Nr 1 i 2 do projektu uchwały Rady Miejskiej.

Struktura zaplanowanych dochodów do realizacji w 2004 roku przedstawia się następująco:

| Lp. | Wyszczególnienie | Plan na 2003rok | % do ogólnych dochodów |
|-----|-------------------------------------|-----------------|------------------------|
| 1 | Dochody własne | 5.542.238 | 20,12 |
| 2 | Udziały w dochodach budżetu państwa | 3.300.000 | 11,98 |

| | | | |
|---|---|-------------------|---------------|
| 3 | Dotacje celowe i inne środki otrzymane na realizację zadań własnych i zleconych | 4.688.076 | 17,01 |
| 4 | Subwencje | 14.016.640 | 50,89 |
| | Ogółem planowane dochody | 27.546.954 | 100,00 |

Dla porównania podaję % udział poszczególnych dochodów planowanych na 2002 i 2003 rok:

| | 2002 | 2003 |
|--|---------|-------|
| 1/ dochody własne | 30,76 % | 28,77 |
| 2/ udziały w dochodach budżetu państwa | 11,71 % | 10,76 |
| 3/ dotacje celowe na zadania zlecone | 7,36 % | 9,96 |
| 4/ subwencje | 48,17 % | 50,51 |

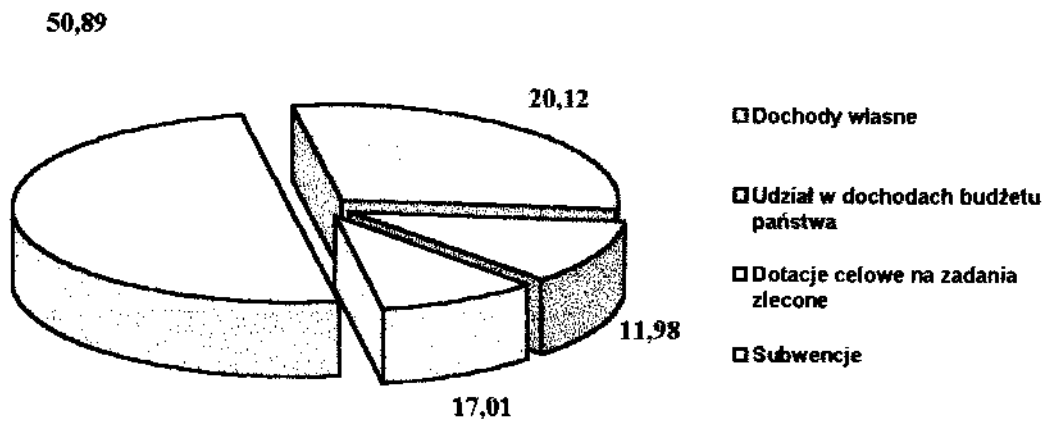

Pomimo tego, że subwencje mają tak duży udział w dochodach gminy to nie zabezpieczają one wydatków na które są przeznaczone. Między innymi część subwencji oświatowej jest zbyt niska w stosunku do planowanych wydatków, które powinny być pokrywane z tej subwencji.

Częściowo jest to spowodowane tym, że w gminie są szkoły do których uczęszcza mała liczba uczniów, a subwencja jest naliczana na dziecko a także tym, że duża liczba nauczycieli uzyskała wyższy stopień awansu zawodowego i w związku z tym większe wynagrodzenie.

Szczegółowe wydatki ujęto w załącznikach Nr 3, 4, 5, 6, 7, 8 i 9 do projektu uchwały Rady Miejskiej.

Ogółem wydatki planowane są na kwotę 29.076.954,- zł i są one wyższe od przewidywanego wykonania w 2003 roku o kwotę 3.220.475,- zł tj. o 12,46% Różnicę tą można wytłumaczyć tym, że w roku 2004 planuje się większe wydatki na z tytułu wypłaty dodatków mieszkaniowych (w roku 2003 wydatki te były zwiększane w ciągu roku z tytułu dotacji) oraz wydatki na realizację zaplanowanych inwestycji przy udziale środków z programów pomocy przedakcesyjnej Unii Europejskiej.

Planowane wydatki są wyższe od planowanych dochodów o kwotę 1.530.000,- zł. Różnicę tę planuje się pokryć pożyczkami z WFOŚ i GW oraz kredytem bankowym. Jeżeli gmina nie otrzyma w pełnej wysokości wnioskowanych środków z powyższych programów, wtenczas nie będzie potrzeby zaciągania pożyczek i kredytów w podanych wysokościach.

Struktura zaplanowanych wydatków do realizacji w 2004 roku przedstawia się następująco:

| Lp. | Wyszczególnienie | Plan na 2004rok | % do ogólnych wydatków |
|-----|--|-------------------|------------------------|
| 1 | Oświata i wychowanie oraz edukacyjna opieka wychowawcza | 13.333.342 | 45,85 |
| 2 | Opieka społeczna i ochrona zdrowia | 4.114.406 | 14,15 |
| 3 | Administracja publiczna i bezpieczeństwo publiczne i ochrona przeciwpożarowa | 3.100.111 | 10,66 |
| 4 | Gospodarka mieszkaniowa, komunalna i ochrona środowiska | 1.253.349 | 4,31 |
| 5 | Rolnictwo i łowiectwo oraz transport i łączność | 4.747.524 | 16,33 |
| 6 | Kultura i ochrona dziedzictwa narodowego oraz kultura fizyczna i sport | 2.018.222 | 6,94 |
| 7 | Pozostałe obsługa długu publicznego, rezerwa i inne | 510.000 | 1,76 |
| | Ogółem planowane wydatki | 29.076.954 | 100,00 |

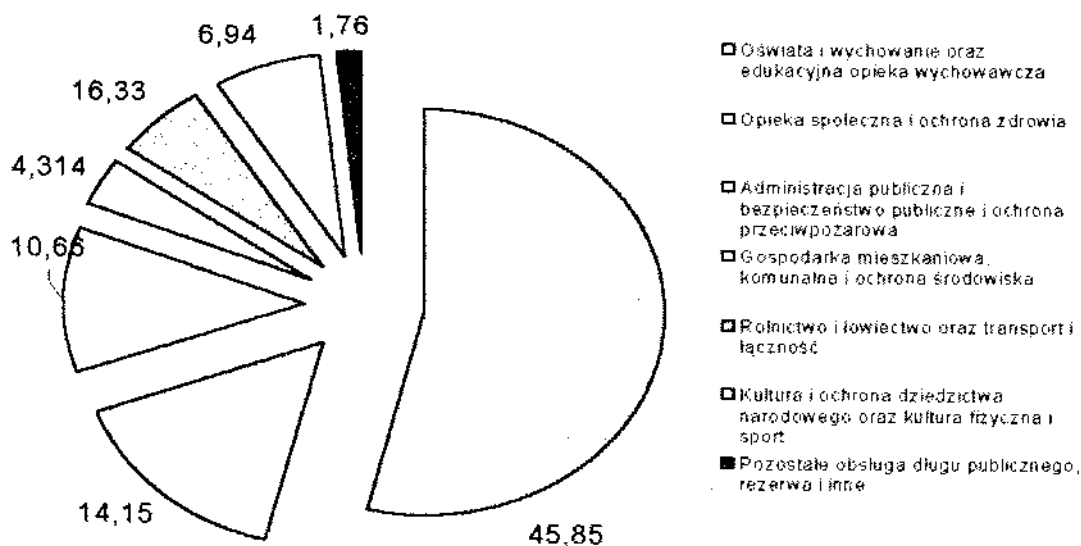

Planowane wydatki dzielą się na wydatki bieżące i majątkowe.

Wydatki majątkowe zaplanowano na kwotę 4.348.026,- zł. Jest to 14,95% wydatków ogółem natomiast wydatki bieżące będą wynosiły 24.728.928,- zł co stanowi 85,05% wydatków ogółem.

W ramach wydatków bieżących finansowane są następujące zadania:

| Lp. | Wyszczególnienie | Plan na 2004rok | % do ogólnych wydatków |
|-----|---|-------------------|------------------------|
| 1 | Wynagrodzenia pracownicze i dodatki wynagrodzenia roczne | 11.765.029 | 47,57 |
| 2 | Pochodne od wynagrodzeń | 2.402.097 | 9,71 |
| 3 | Świadczenia społeczne | 3.008.913 | 12,17 |
| 4 | Dotacje | 900.221 | 3,64 |
| 5 | Obsługa długu / odsetki od kredytów i pożyczek/ | 141.150 | 0,57 |
| 6 | Pozostałe wydatki / między innymi: zakup materiałów i usług, remonty, krajowe podróże służbowe i ryczałty, inkaso za podatki, diety radnych i przewodniczących samorządów itp./ | 6.511.518 | 26,34 |
| | Ogółem planowane wydatki bieżące | 24.728.928 | 100,00 |

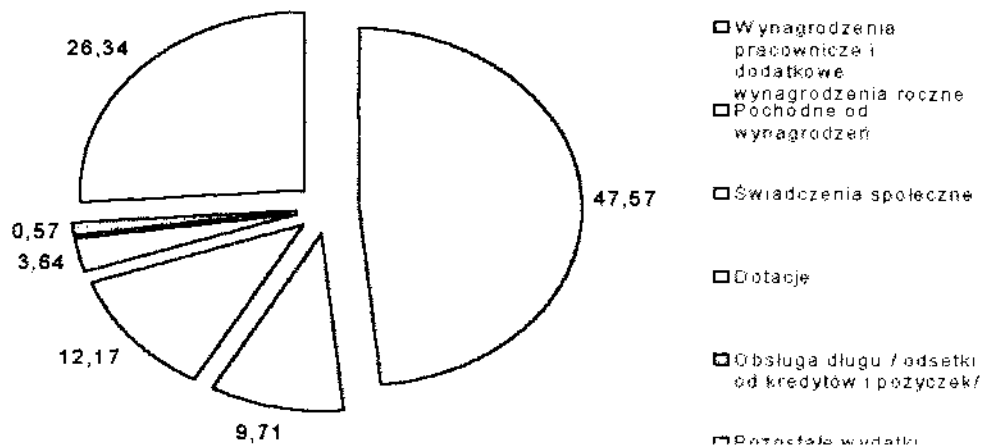

Największą pozycję w wydatkach bieżących zajmuje dział oświaty i wychowania, oraz edukacyjnej opieki wychowawczej. Jest to kwota 13.263.348,- zł i stanowi 53,63 % wydatków bieżących gminy. Natomiast przewidywane wykonanie w 2003 roku będzie wynosiło 13.074.050,- zł. Ze środków własnych gminy na wydatki bieżące w oświacie planuje się kwotę 3.309.919,- zł i 70.000,- zł na wydatki majątkowe. W roku ubiegłym planowano 2.838.681,- zł i 100.000,- na wydatki majątkowe.

Pozostałe wydatki zaplanowane w poszczególnych działach przedstawiają się następująco:

Dział 010 rolnictwo i lowiectwo

wydatki w tym dziale przeznacza się na:

- Utrzymanie i remont urządzeń melioracyjnych 31.900,-
- Udział 2% od zrealizowanego podatku rolnego dla Izb Rolniczych 13.800,-
- Szkolenia i instruktaż rolników oraz szkolenia i konkursy organizowane przez Gminą Radę Kobiet i Ośrodek Doradztwa Rolniczego na wsiach 5.000,-
- Zwalczanie chorób zwierzęcych /utyliczacja padliny/ 25.000,-

Wzrost wydatków w stosunku do 2003 roku (wyniosły one 7.661,-) wynika z tego, że firma zajmująca się utylizacją odpadów będzie obciążała Gminę nie ryczałtowo a za rzeczywiście odebraną padlinę.

Dział 600 transport i łączność

W dziale tym planuje się wzrost środków na place i pochodne w związku z tym, że planuje się zatrudnić większą ilość pracowników dofinansowywanych ze środków Biura Pracy na wykonywanie robót publicznych. Ilość ta będzie uzależniona od wielkości środków otrzymanych z Biura pracy.

Z planowanej kwoty 325.675,- zł przeznaczonej na usługi remontowe planuje się wykonać następujące zadania w zakresie remontów

| l.p. | Rodzaj wydatków | Planowana kwota w złotych | Planowany termin wykonania |
|---------------|--|----------------------------------|-----------------------------------|
| 1. | Profilowanie dróg gminnych gruntowych na terenie gminy i miasta | 100000 | Cały rok |
| 2. | Remonty cząstkowe dróg gminnych asfaltowych w gminie i mieście | 60000 | Cały rok |
| 3. | Dokończenie chodnika na ulicy Konopnickiej w Szubinie | 18000 | lipiec |
| 4. | Czyszczenie kanalizacji deszczowej | 10000 | Cały rok |
| 5. | Remont zejścia na ulicy Młyńskiej w Szubinie | 5000 | kwiecień |
| 6. | Poszerzenie opaski chodnikowej na ulicy Leśnej w Szubinie | 10000 | sierpień |
| 7. | utwardzenie drogi dojazdowej do separatora przy ulicy Kcyńskiej-LWP w Szubinie | 10000 | wrzesień |
| 8. | Remont chodnika i odwodnienie ulicy Pałuckiej w Kołaczkowie | 15000 | lipiec |
| 9. | Montaż i utrzymanie oznakowania przy drogach gminnych w gminie i mieście (m.in. odtworzenie oznakowania poziomego – maj) | 30000 | cały rok |
| 10. | dokończenie chodnika na ulicy Św. Wojciecha w Kołaczkowie | 15000 | kwiecień |
| 11. | wykonanie chodnika na ul. Św. Stanisława Kostki w Turze | 20000 | maj |
| 12. | montaż 2 wiat szkolnych w Kołaczkowie | 5000 | sierpień |
| 13. | montaż wiaty szkolnej w Łachowie | 2500 | sierpień |
| 14. | pozostałe prace awaryjne i bieżące | 25175 | cały rok |
| RAZEM: | | 325675 | |

Na zakup materiałów i wyposażenia planuje się 50.000,- zł

| Lp. | Rodzaj wydatków | Planowana kwota w złotych | Planowany termin wykonania |
|------------|---|----------------------------------|-----------------------------------|
| 1. | zakup systemu prowadzenia ewidencji komputerowej do prowadzenia metryk zgodnie z ustawą o drogach | 10000 | sierpień |
| 2. | zakup mieszanki bitumicznej na zimno do remontów dróg asfaltowych | 10000 | maj i październik |
| 3. | zakup kostki brukowej przeznaczonej do remontu chodnika przy bloku ulicy Kcyńskiej 15, Nowej 2 i Wiewiórowskiego 4 w Szubinie | 15000 | okres letni |

| | | | |
|---------------|--|-------|----------|
| 4. | zakup tłucznia na utwardzenie dróg | 10000 | cały rok |
| 5. | zakup materiałów i wyposażenia dla pracowników interwencyjnych | 5000 | cały rok |
| RAZEM: | | 50000 | |

Na zakup usług pozostałych planuje się wydatkować kwotę 85.000,- zł

| l.p. | Rodzaj wydatków | Planowa na kwota w złotych | Planowany termin wykonania |
|---------------|--|---|--|
| 1. | Akcja zimowa | 45000 | Okres zimowy |
| 2. | usługi transportowe (dowóz szlaki, tłucznia, kamienia, gruzu itp.) | 20000 | cały rok |
| 3. | wycinka drzew przy drogach gminnych | 10000 | okres jesienno- zimowy i zimowo- wiosenny |
| 4. | pozostałe usługi awaryjne i bieżące | 10000 | cały rok |
| RAZEM: | | 85000 | |

Dział 700 gospodarka mieszkaniowa

Na komunalizację mienia, podziały geodezyjne oraz szacunki nieruchomości przeznaczonych do sprzedaży planuje się kwotę 53.300,- zł.

Dla Zakładu Gospodarki Mieszkaniowej planuje się kwotę 150.000,- zł na pokrycie zobowiązania przejętego z gminy z tytułu realizacji inwestycji – budowa instalacji gazowej do ogrzewania budynków przejętych od Zakładu Poprawczego.

Dział 710 działalność usługowa

Planowane wydatki w tym dziale to remonty obiektów grobownictwa wojennego na kwotę 13.000 zł (planowana dotacja od wojewody na 3.000 zł) oraz na opracowanie planów przestrzennego zagospodarowania przewiduje się kwotę 100.000,- zł

Dział 750 Administracja publiczna

W dziale tym na wydatki z zakresu administracji państwowej – zadania zlecone planowana jest dotacja w kwocie **142,900,- zł**, a ze środków własnych gminy **73.996,- zł**.

Na utrzymanie rady miejskiej planuje się kwotę 151.160,- zł są to między innymi wypłaty diet, zwrot kosztów podróży, zakup materiałów, wynajem sali itp.

W ramach wydatków na Urząd Gminy planowane są wydatki na bieżące utrzymanie pracowników i budynku urzędu. (wynagrodzenia i pochodne, ogrzewanie i oświetlenie, zakup materiałów biurowych, opłaty pocztowe i telefony, drobne naprawy sprzętu, delegacje i ryczałty) oraz remont instalacji elektrycznej w budynkach urzędu gminy.

Na wypłaty diet dla przewodniczących samorządów wiejskich i przewodniczących rad osiedlowych planowana jest kwota 75.548,- zł. Na wydatki związane z promocją gminy planuje się wydatkować 43.128,- zł

Na wydatki związane z wypłatą inkasa dla sołtysów, poborem podatków i opłat przeznaczają się kwotę 81.000,- zł (są to opłaty pocztowe, druki, materiały kancelaryjne itp.)

Dział 751 urzędy naczelnych organów władzy państwowej, kontroli i ochrony prawa oraz sądownictwa

W dziale tym planowane są wydatki na prowadzenie i aktualizację stałego rejestru wyborców

Dział 754 bezpieczeństwo publiczne i ochrona przeciwpożarowa

Na utrzymanie remiz i działalność OSP przewidziana jest kwota 110.122,- zł. w tym na wypłatę ekwiwalentu za udział w pożarach i szkoleniach 22.000,- zł.

Wynagrodzenia wraz z pochodnymi dla kierowców zaplanowano w dziale 750 administracja publiczna.

Dział 758 różne rozliczenia

W dziale tym zaplanowano rezerwę na nieprzewidziane wydatki w kwocie 172.649,- zł oraz dotację w kwocie 2.201,- zł dla Stowarzyszenia Jednostek Samorządu Terytorialnego „KOMUNIKACJA” którego gmina Szubin jest członkiem.

Dział 851 ochrona zdrowia

W dziale tym wydatki na przeciwdziałanie alkoholizmowi planuje się na kwotę 202.752,- zł W ramach planowanych wydatków w § 4300 przewidziane są wydatki na akcję letnią dla dzieci z rodzin zagrożonych.

Ponadto wypłacane są wynagrodzenia dla członków komisji, nauczycielom w szkołach realizującym programy związane z działaniem przeciw alkoholizmowi, materiały szkoleniowe i opłaty za szkolenia.

W ramach wydatków na ochronę zdrowia w rozdziale pozostała działalność planuje się dotację dla PCK w kwocie 4.300,- zł z przeznaczeniem na organizowanie pomocy zdrowotnej i dla osób ubogich z terenów wiejskich gminy.

Dział 853 opieka społeczna

W dziale tym realizowane są zadania własne i zlecone z zakresu opieki społecznej tj. wypłata zasiłków dla osób potrzebujących, opłata składek ubezpieczeniowych i składek na kasę chorych od tych osób, opieka na osobami niepełnosprawnymi i utrzymanie terenowego ośrodka pomocy społecznej i wypłata dodatków mieszkaniowych.

Na realizację powyższych zadań ze środków budżetu państwa planowana jest dotacja w kwocie 1.567,800,-zł (w roku 2004 dotacja na opiekę społeczną jest niższa od dotacji otrzymanej w 2003 roku, ponieważ wypłaty rent socjalnych dla podopiecznych zostały przejęte do realizacji przez ZUS). Ze środków własnych gminy wydatki na opiekę planuje się w kwocie 790.193 zł.. Ze środków własnych planowane są dotacje:

- dla stowarzyszenia „Kraina uśmiechu” na działalność przytuliska dla dzieci z rodzin ubogich i zagrożonych,
- dla Akcji Katolickiej na prowadzenie stołówki dla osób potrzebujących z terenu miasta.
- dla Polskiego Towarzystwa Walki z Kalectwem Koło w Szubinie na prowadzenie terapii dzieci niepełnosprawnych

Planowane środki na pomoc społeczną w związku ze wzrastającym bezrobociem w gminie nie są wystarczające na zaspokojenie minimalnych potrzeb dla podopiecznych . W projekcie budżetu na 2004 rok w tym dziale ujęto także środki na wypłatę dodatków mieszkaniowych w kwocie 1.507.113,- zł.

Dział 900 gospodarka komunalna i ochrona środowiska

W dziale tym planowane są do realizacji następujące zadania:
utrzymanie czystości miasta i gminy

| l.p. | Rodzaj planowanych do wykonania prac | Planowana kwota w złotych |
|--------------|--|----------------------------------|
| 1. | Zakup materiałów dla pracowników interwencyjnych (worki, grabie do liści, rękawice, miotły itp.) | 5000 |
| 2. | 1. Utrzymanie czystości średnio 13 tys zł x 12 m-cy = 156 tys. zł, w tym: objazd ranny, zmiatanie ulic mechaniczne, zmiatanie chodników schodów i przejść ręcznie, opróżnianie koszy w gminie i mieście, flagowanie, mycie koszy i wiat w gminie i mieście, utrzymanie czystości przy wiatkach, mycie znaków drogowych i tabliczek z nazwami ulic, wywóz śmieci z terenu sołectw 2. pozostałe prace awaryjne i bieżące 8,3 tys. zł. | 160000 |
| RAZEM | | 169300 |

utrzymanie zieleni w mieście i gminie

| l.p. | Rodzaj planowanych do wykonania prac | Planowana kwota w złotych |
|--------------|---|----------------------------------|
| 1. | Zakup drzew i krzewów, kwiatów, nawozów itp. | 28.150 |
| 2. | Utrzymanie terenów zieleni poprzez: <ul style="list-style-type: none"> - koszenie trawników - pielenie kwietników i żywopłotów, - czyszczenie terenów z liści - przświetlanie drzew i krzewów - odmładzanie krzewów - oczyszczanie terenów z gałęzi - karczowanie drzew i krzewów - wycinka drzew - podlewanie rabat kwiatowych, drzew i krzewów - cięcie żywopłotów - sadzenie drzew i krzewów z dotacji WFOŚiGW w Toruniu - zagospodarowanie przejętego parku przy ulicy Nakielskiej w Szubinie - dokończenie realizacji programu nasadzeń na lata 1998-2000 opracowanego przez architekta krajobrazu: skwer przy ulicy 3 Maja (przy totalizatorze), wysepka przy ulicy Winnica (przy mleczarni) | 40000 |
| 3. | Podlewanie: plac Wolności i Kościelny w Szubinie, rynek w Szubinie i Rynarzewie, Park Miejski w Szubinie, park zieleni w Zamościu oraz drzew i krzewów nasadzonych na skwerach i chodnikach na terenie gminy i miasta | 5000 |
| RAZEM | | 73.150 |

pozostała działalność

| l.p. | Rodzaj planowanych do wykonania prac | Planowana kwota w złotych | Planowany termin wykonania |
|---------------|---|----------------------------------|-----------------------------------|
| 1. | Utrzymanie targowiska, szaletu | 15000 | cały rok |
| 2. | Wykonanie placu zabaw w Parku Miejskim w Szubinie | 15000 | Maj |
| 3. | pozostałe usługi awaryjne i bieżące | 11000 | cały rok |
| RAZEM: | | 41000 | |

W rozdziale tym zaplanowano także dotację dla Stowarzyszenia Inicjatyw Rozwoju Rynarzewa na wykonanie placu zabaw.

Schroniska dla zwierząt

Dotacja dla schroniska zwierząt w Rozwarzynie planowana jest na kwotę 13.000,- zł. dotacja ta jest przeznaczona na bieżące utrzymanie schroniska w zamian za możliwość umieszczania w nim bezdomnych zwierząt.

Oświetlenie placów i dróg

W roku 2003 została wykonana modernizacja oświetlenia na terenie całej gminy. Należność za tę modernizację będzie regulowana przez okres 6 lat począwszy od 2004 roku. Należność ta nie będzie dodatkowo obciążała budżetu gminy. Będzie regulowana z oszczędności z tytułu zużycia energii z zmniejszonych opłat za konserwację. Na opłaty te ogółem planuje się kwotę 580.000,- zł.

Dział 921 kultura i sztuka

Dotację dla Szubińskiego Domu Kultury jako instytucji kultury ujęto w budżecie na kwotę 336.600,- zł. dotacja ta przeznaczona jest na bieżącą działalność kulturalną i administracyjną.

Drugą instytucją kultury w gminie jest Muzeum Ziemi Szubińskiej. Na zadania realizowane przez tą instytucję planuje się dotację w kwocie 180.670,- zł. Kwota ta jest wyższa od dotacji przekazanej w roku 2003 w związku z planowanym remontem dachu na budynku w którym znajduje się Muzeum, przewidywany koszt remontu około 90.000,- zł.

W ramach planowanych wydatków na świetlice znajdujące się na terenie wiejskim w kwocie 359.106,-zł ujęte są wydatki na wynagrodzenia i pochodne, bieżące utrzymanie świetlic oraz organizowanie imprez i konkursów przez

samorządy wiejskie i Koła Gospodyń Wiejskich. W obiektach w których znajdują się świetlice wiejskie wymagane są różne remonty, między innymi wymiana okien, drzwi, remonty podłóg i instalacji elektrycznych. Do niektórych świetlic w których brak jest ogrzewania lub jest zniszczone zostaną zakupione dmuchawy elektryczne. W związku z brakiem środków finansowych nie będzie możliwości wykonania wszystkich remontów w jednym roku.

Ze środków na kulturę planowane jest finansowanie w kwocie 556.780,- zł Biblioteki Rejonowej w Szubinie oraz filii bibliotecznych na terenie wiejskim. Budynek biblioteki w Szubinie także wymaga pilnych remontów: wymiany okien, drzwi oraz zabezpieczenia budynku przed wilgocią. Na te potrzeby zaplanowano w roku bieżącym 65.000,- zł.

W dziale tym zaplanowano także dotację w kwocie 10.000,- zł dla Pałucko-Pomorskiego Stowarzyszenia Astronomiczno-Ekologicznego które w budynku byłej szkoły w Niedźwiadach w ramach tzw. Zielonej Szkoły dla dzieci z gminy Szubin urządza obserwatorium astronomiczne.

Ponadto na organizowanie imprez okolicznościowych na terenach wiejskich planuje się kwotę 25.000,-

Dział 926 kultura fizyczna i sport

Wydatki planowane na sport realizowany w szkołach i Ludowych Zespołach Sportowych ujęte są w rozdziale zadania w zakresie kultury fizycznej i sportu.

Dla stowarzyszeń realizujących zadania związane ze sportem przewiduje się przekazanie dotacji po podpisaniu odpowiednich umów.

Jednostkami organizacyjnymi gminy są:

1. Zakład Gospodarki Mieszkaniowej w Szubinie
2. Środek specjalny pod nazwą „Utrzymanie dróg”
3. Środek specjalny pod nazwą „Stółka szkolna”

Dla Zakładu Gospodarki Mieszkaniowej planuje się dotację w kwocie 150.000,- zł, pozostaje jednostki utrzymują się z własnych przychodów.

W celu realizacji zadań związanych z ochroną środowiska utworzony jest Gminny Fundusz Ochrony Środowiska i Gospodarki Wodnej w Szubinie.

Inwestycje

Planowane inwestycje finansowane będą ze środków ujętych w budżecie, Gminnym Funduszu Ochrony Środowiska i ze środków z Totalizatora sportowego o które zwrócono się do Ministerstwa Edukacji Narodowej.

Inwestycje ujęte w programie inwestycyjnym do realizacji w 2003 roku będą mogły być zrealizowane w pełnej wysokości jeżeli zostaną pozyskane inne środki tj. dotacje, fundusze pozabudżetowe itp.

Szczegółowy podział tych wydatków ujęty jest w załączonym programie inwestycyjnym – załącznik Nr 7 do projektu uchwały.

Planowane zadania inwestycyjne ujęte w załączniku będą realizowane w następujący sposób;

DZIAŁ – 010 – ROLNICTWO I ŁOWIECTWO

- 1. Budowa sieci wodociągowej Rynarzewo, Małe Rudy** – W ramach tego zadania powstanie sieć wodociągowa o długości 4435 mb oraz 98 przyłączy o dł. 1340 m. Na jego realizację złożono wnioski o pomoc finansową z programu SAPARD w wysokości 401.650,00 zł oraz o pożyczkę z WFOSiGW w Toruniu w wysokości 150.000 zł..
- 2. Budowa sieci wodociągowej Rynarzewo, Szkocja** – W ramach tego zadania powstanie sieć wodociągowa o długości 2352 mb oraz 74 przyłącza o dł. 796 m. Na jego wykonanie złożono wnioski o pomoc finansową z programu SAPARD w wysokości 323.786,00 zł oraz o pożyczkę z WFOSiGW w Toruniu w wysokości 100.000,00 zł.
- 3. Budowa kanalizacji ściekowej Gąbin, Mąkoszyn, Kowalewo, Szubin** – W ramach tego zadania powstanie sieć wodociągowa o łącznej długości 10,385 km, 4 przepompownie ścieków oraz 43 przyłącza.
- 4. Budowa kanalizacji ściekowej Zalesie-Szubin** – Warunkiem realizacji przedmiotowego zadania jest otrzymanie subwencji z Agencji Nieruchomości Rolnych w Bydgoszczy w wysokości 304.000 zł.
- 5. Budowa kanalizacji ściekowej Rynarzewo Szubin** – w 2004 r. na przedmiotowe zadanie planuje się opracowanie projektu budowlanego oraz uzyskanie pozwolenia na budowę. W ramach tego zadania powstanie sieć kanalizacyjna o długości około 15 km.
- 6. Budowa kanalizacji ściekowej Zamość-Żurczyn-Tur** - w 2004 r. na przedmiotowe zadanie planuje się opracować projekt budowlany oraz uzyskać pozwolenia na budowę.
- 7. Budowa wodociągu w miejscowości Żędowo** – W ramach przedmiotowego zadania gmina w 2004 r. opracuje projekt budowlany,

natomiast roboty budowlano-montażowe wykona i sfinansuje Komunalne Przedsiębiorstwo Wodociągów i Kanalizacji w Szubinie.

DZIAŁ – 600 – TRANSPORT I ŁACZNOŚĆ

1. **Odbudowa ul. Winnicy w Szubinie** – w 2004 gmina ureguluje zobowiązanie finansowe Wykonawcy za roboty wykonane w 2003 r.
2. **Modernizacja drogi transportu rolnego w Smolnikach** - w ramach przedmiotowego zadania planuje się ułożenie dywanika asfaltowego na odcinku drogi gminnej o dł. 1624 mb. Na przedmiotowe zadanie złożono wnioszek o dofinansowanie z Programu SAPARD.
3. **Modernizacja drogi transportu rolnego w Szkocji** - w ramach przedmiotowego zadania planuje się ułożenie dywanika asfaltowego na odcinku drogi gminnej o dł. 953 mb. Na przedmiotowe zadanie złożono wnioszek o dofinansowanie z Programu SAPARD.

DZIAŁ – 801 – OŚWIATA I WYCHOWANIE

1. **Rozbudowa szkoły w Kołaczkowie** – w 2004 r. w ramach przedmiotowego zadania planuje się wykonanie projektu budowlanego oraz uzyskanie pozwolenie na budowę.
2. **Budowa sali gimnastycznej w Turze** – w 2004 planuje się wykonanie projektu budowlanego, uzyskanie pozwolenia na budowę oraz rozpoczęcie robót budowlano-montażowych. W ramach tego zadania powstać ma sala gimnastyczna o wymiarach 12,0 x 24,0 m wraz z zapleczem socjalnym. Na przedmiotowe zadanie na 2004 r. zostało przyznane dofinansowanie z Urzędu Marszałkowskiego w wysokości 300.000 zł.
3. **Przebudowa systemu ciepłowniczego wraz z termomodernizacją szkoły w Turze** – w ramach przedmiotowego zadania planuje się:
 - wymianę stolarki okiennej,
 - ocieplenie ścian zewnętrznych oraz stropodachu,
 - modernizację kotłowni węglowej na gazową,

DZIAŁ - 851 - OCHRONA ZDROWIA

1. **Monitoring – okamerowanie najbardziej newralgicznych punktów miasta** - w 2004 r. zostaną zamontowane w Szubinie kolejne dwie kamery.

DZIAŁ – 900 – GOSPODARKA KOMUNALNA

1. **Budowa kanalizacji ściekowej i deszczowej na Osiedlu Leśnym w Szubinie.**
w 2004 r. planuje się rozpoczęcie i wykonanie robót budowlano-montażowych.
2. **Budowa kanalizacji ściekowej i deszczowej w ulicach Dworcowa, Matejki, Konopnickiej, Sienkiewicza w Szubinie.** w 2004 r. planuje się rozpoczęcie i wykonanie robót budowlano-montażowych.

DZIAŁ- 921 - KULTURA I OCHRONA DZIEDZICTWA NARODOWEGO

1. **Budowa świetlicy wiejskiej w Jaruzynie** – w 2004 planuje się opracowanie projektu budowlanego oraz uzyskanie pozwolenia na budowę dla przedmiotowej inwestycji.

DZIAŁ 926 - KULTURA FIZYCZNA

1. **Budowa pawilonu na stadionie w Szubinie** - w ramach tego zadania w 2004 r. planuje się opracowanie projektu budowlanego, uzyskanie pozwolenia na budowę oraz rozpoczęcie robót budowlano-montażowych. Przedmiotowy budynek ma być przeznaczony na warsztaty terapii zajęciowej dla osób niepełnosprawnych oraz na zaplecze socjalne dla sportowców LZS Szubinianka.

Załącznik Nr 8 zawiera wieloletni program realizacji zadań inwestycyjnych na okres od 2004 do 2008 roku.

W programie tym ujęto zadania które powinny być zrealizowane w podanych latach. Realizacja ich uzależniona będzie od sytuacji finansowej gminy. W miarę pozyskiwania dodatkowych środków realizacja inwestycji będzie możliwa we wcześniejszym okresie, w przypadku braku środków finansowych wykonanie inwestycji przesunie się na dalsze lata.

Analizując wszystkie potrzeby zgłoszone przez mieszkańców gminy Zarząd uważa, że większość z nich powinna być wykonana jak najszybciej ale mając na uwadze możliwości finansowe budżetu gminy zostały zaplanowane do realizacji te zadania które są najpilniejsze.

BURMISTRZ
mgr Ignacy Pogodziński